

Manual 874 E



Innehåll

Produktinformation	5
<i>Fakta</i>	5
<i>Serienummer</i>	5
<i>PC-program</i>	5
Funktionsbeskrivning	6
<i>Belastningsreglering</i>	6
<i>Effektmätning</i>	6
<i>Cykelinställningar</i>	6
<i>Mätarinstruktioner</i>	7
<i>Kaloriberäkning</i>	7
<i>Justering av bromslinans spänning</i>	8
<i>Pulsfrekvens</i>	8
Felsökning	9
Service	10
<i>Garanti</i>	10
<i>Regelbunden servicekontroll och underhåll</i>	10
<i>Batterier</i>	11
<i>Bromshjulslagring</i>	11
<i>Vevlager</i>	11
<i>Transport</i>	11
<i>Bromsbandsbyte</i>	11
<i>Bromsbana</i>	11
<i>Kedja 1/2" x 1/8"</i>	12
<i>Frigångskrans</i>	13
Reservdelslista	14

Viktigt

Läs manualen noggrant innan du använder cykeln och spara den för framtida bruk.

Monark Exercise AB

Monark har 100 års erfarenhet av cykeltillverkning. En tradition som gett kunskap, erfarenhet, och känsla för produkt och kvalitet. Sedan början av 1900-talet har Monarks cyklar varit ett levande bevis på exakthet, pålitlighet, hållfasthet och service. Det är anledningarna till att vi idag är världsledande på ergometercyklar och marknadsledande i Skandinavien på transportcyklar.

Vi tillverkar, utvecklar och marknadsför ergometer- och träningscyklar, transport- och specialcyklar. Våra största kundgrupper hittar vi inom sjukvård, idrottsmedicin, myndigheter, industri och postverksamhet.

För mer information: www.monarkexercise.se



Produktinformation

Vi gratulerar till din nya ergometercykel!

Monark Ergometer 874 E är en säker och lättanvänd cykel för konditionstester och arbetsprov. Den har ett bromssystem där arbetsbelastningen bestäms genom att vikter läggs i viktkorgen. Det patenterade viktkorgssystemet kräver ingen kalibrering, vikternas exakthet säkerställer att arbetsbelastningen är korrekt.

OBS!

**Användning av produkten kan innebära anse-
nlig fysisk påfrestning. Därför rekommenderas
personer som inte är vana vid konditionsträning,
eller inte känner sig helt friska, att först kontakta
läkare för rådgivning.**

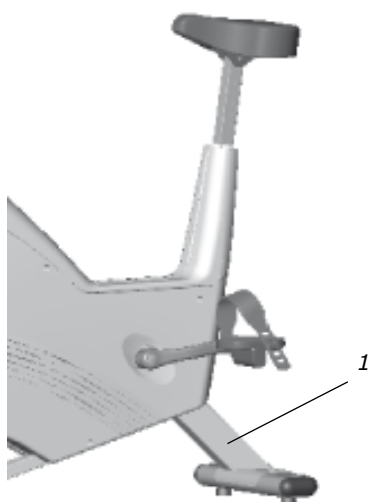

Fig: Serienummer (1)

Fakta

- Stort välbalanserat bromshjul, vikt 20 kg
- Hög- och sänkbar sadel och styre
- Stabil ram
- Pulverlackerad
- Praktiska transporthjul
- Elektronisk mätare med puls

Bredd

517 mm vid styre

640 mm vid stödben

Längd

1120 mm

Höjd

945-1295 mm vid styre

780-1105 mm vid sadel

Vikt

57 kg (utan vikter)

Max användarvikt 250 kg

Ingår

- Pulsbälte
- Viktsats bestående av:
 - 4 st. 0,1 kg
 - 1 st. 0,5 kg
 - 4 st. 1,0 kg

Serienummer

Serienumret är placerat enligt *fig: Serienummer*.

PC-program

Vid behov av datorprogram för att göra tester på cykeln finns vår programvara att ladda ner gratis från vår hemsida: www.monarkexercise.se.

Funktionsbeskrivning

Belastningsreglering

Genom cykling tillförs rörelseenergi till bromshjulet som bromsas upp med en bromslina vilken löper runt större delen av bromshjulets bromsbana. Ändring av bromseffekten sker antingen genom annan tramphastighet, eller med hjälp av vikterna öka eller minska bromslinans spänning mot bromshjulet. Vikterna finns i storlekarna 1 kg, 0,5 kg och 0,1 kg. Detta gör att bromskraften kan varieras från 1 kp till maximalt 11 kp i steg på 0,1 kp. Bromskraften uttrycks i kp där massan 1 kg ger bromskraften 1 kp.

OBS! 1 kp är den minsta belastning som kan ställas då detta motsvarar korgens egenvikt som är 1 kg. En viktorg som endast väger 0,5 kg finns som tillbehör. Se *fig: Belastningsreglering*.



Fig: Belastningsreglering
1) Viktkorg med vikter

Effektmätning

Cykeln är konstruerad för att mäta bromseffekten på bromshjulet då tester/protokoll är utformade efter detta (exempelvis Åstrands och YMCA).

Cykelinställningar

Sadelhöjden ställs in så att man sitter bekvämt. Lämplig höjd kan vara att ha knäet lätt böjt när fotbladet är mitt över pedalaxeln samtidigt som pedalen är i bottenläge. Vid justering av sadelhöjden lossa låsratten(1). Se *fig: Justeringar*.

Styrets inställning skall ge en bekväm sittställning. Vid längre tids cykling kan det vara lämpligt att ändra inställningen. Styret justeras genom att lossa på styrets låsvred(2). Se *fig: Justeringar*.

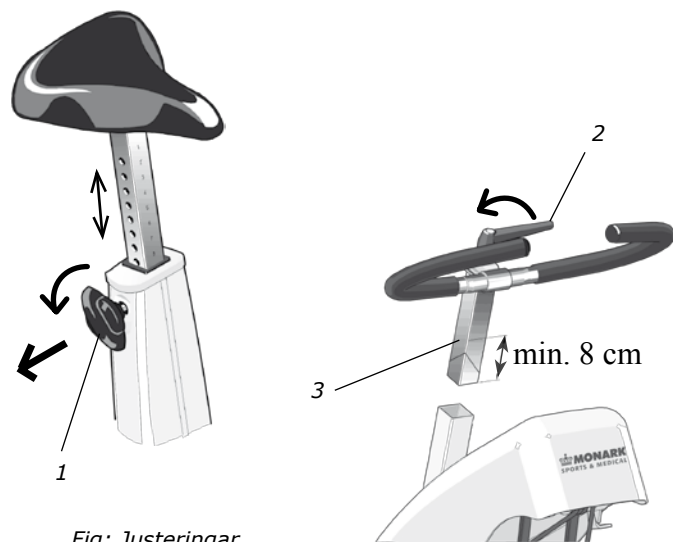

Fig: Justeringar
1) Låsratt, sadel
2) Låsvred, styre
3) Minsta isättningslängd

OBS! Var noga med att styrets isättningslängd i styrhuvudet är minst 8 cm. Detta är markerat med "MAX" på styrestammen(3).

Mätarinstruktioner

Display		
Pedalvarv (RPM)	0-250	varv/min
Hjärtfrekvens (HR)	50-240	slag/min
Tid (TIME)	0:00-99:59	min:sek
Hastighet (SPEED)	0-99	km/h
Sträcka (DISTANCE)	0.0-99.9	km
Bromskraft (kp)	0.0-7.0	kp
Kalorier (CAL)	0-999	kcal
Effekt (WATT)	0-7 x rpm	watt

Batterier: 1.5 V x 2, R6 (AA)

Lagringstemperatur: -10° C - +60° C

Arbetstemperatur: 0° C - 50° C

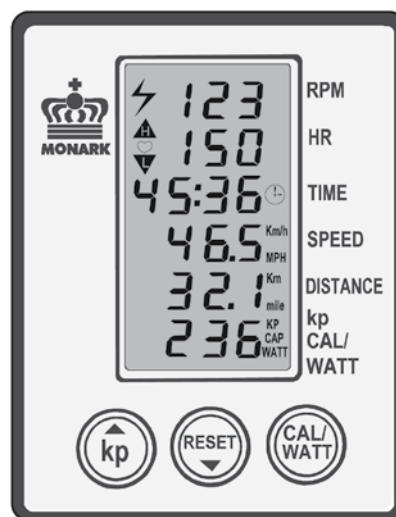
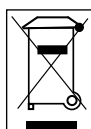

Ergomedic 874 E är utrustad med en elektronisk mätare som visar pedalvarv per minut (RPM), hjärtfrekvens i slag per minut (HR), tid i minuter och sekunder (TIME), tänkt cyklingshastighet i km per timme (SPEED) samt tillryggalagd sträcka i km (DISTANCE). Dessutom kan bromskraften (kp = viktkorg + vikter i kg) ställas in vilket ger en korrekt indikering av kaloriförbrukning (CAL) samt effekt i watt (WATT). Den förbrukade energin uttrycks vanligen i cal (kilokalorier, kcal) eller kJ (kilojoule). En kcal är ca 4,2 kJ. Effekten är beroende av trampvarvtalet vilket gör att watt-talet kan finjusteras genom att öka, alt. minska trampfrequensen.

Vid tryck på någon knapp, eller vid rörelse på veven, ges en signal till mätaren som aktiverar samtliga funktioner.

Vid fönstret för hjärtfrekvens (HR) tänds en hjärt-symbol vilket betyder att mätaren söker efter en pulssignal från en yttre sändare, ett bröstbälte. Kan mätaren inte hitta någon signal kopplas funktionen för mätning av hjärtfrekvens automatiskt bort efter 30 sekunder. Detta syns genom att hjärt-symbolen slocknar. Denna funktion kan åter startas upp genom att trycka på någon knapp.

Tid börjar räknas automatiskt i och med att pedalerna trampas runt. Värdet för tid (TIME), sträcka (DISTANCE) samt kalorier (CAL) kan nollställas genom att trycka på RESET-knappen i mer än två sekunder.

För att fönstret med kalorier och watt skall visa rätt värden skall kp (bromskraften) ställas in till det belastningsvärde som motsvaras av viktkorgen (pålagda vikter + korgens vikt 1 kg). Gummiplattorna ingår i den kalibrerade vikten för 1 kg viktkorg.

Exempel: Korg + vikter väger 3 kg. Tryck på kp-knappen till vänster på mätaren. Nedre displayfönstret visar nu kp-värdet. Öka i steg om 0.1 med kp-knappen (pil upp), alt. minska med RESET-knappen (pil ner), tills värdet stämmer överens med viktkorgens totala vikt, i detta fall 3.0. Tryck därefter på CAL/WATT-knappen och cykelns bromseffekt i watt kommer att visas. Vid ytterligare tryck på CAL/WATT-knappen hoppar visningen mellan kalorier alt. watt. Det watt-tal som visas kommer att vara beroende av trampvarvtalet på veven. Watt-talet kan därför finjusteras genom att öka eller minska trampfrequensen. Kaloriförbrukningen räknas upp kontinuerligt.

Utsätt inte den elektroniska mätaren för direkt solljus eller extremt höga temperaturer. Använd inga lösningsmedel vid rengöring, utan endast torr trasa.

Kaloriberäkning

Det har funnits olika teorier om hur man beräknar detta eftersom det är beroende på en mängd faktorer och detta innebär att det endast kan ses som en uppskattning.

Vi har valt den nedan angivna formeln som vi anser överensstämmer med de resultat som erhållits för en vanlig cykelposition.

Som standardberäkning när vi visar kalorier på våra kalibrerade cyklar använder vi: 1 minut med 100W ger 7 kcal.

Det är lätt att konvertera watt till kalorier om det var på bromshjulet (formeln är $1W=0,2388 \times 10^{-3}$ kcal/s med fyra decimaler), men när du normalt visar kalorier vill du visa den totala mängden kalorier din kropp har använt under din träning, inte bara de kalorier som "bränts" på bromshjulet.

Justering av bromslinans spänning

Kontrollera först att bromslinan ligger rätt på bromsbanan. Se *fig: Bromslina* och *Bromsanordning*. Läggs därefter 4 kg i viktkorgen(4), se *fig: Bromsanordning*. Drag runt bromshjulet med handen. Korgen skall nu lyftas upp så att avståndet till bromshjulet är minst 40 mm och max 60 mm. Sker inte detta måste bromslinans längd justeras vid spänncentrum.

Lossa på låsbygeln(2) och justera längden på linan. Hänger korgen för lågt - sträck linan något. Hänger korgen för högt - släpp något på linan. Vrid spänncentrum(3) cirka ett kvarts varv samtidigt som linan är sträckt. Lås därefter bygeln på nytt och kontrollera enligt ovan att avståndet mellan korgen och bromshjulet är mellan 40 och 60 mm när bromshjulet dras runt.

För att ge rätt belastning kan korgen i princip hänga var som helst mellan bromshjulet och spänncentrumets raminfästning. Observera dock att spänncentrumets stopp ej får gå emot i sitt övre eller undre stoppläge med någon del. I så fall sätts självjusteringen ur spel och därmed kan rätt bromsmotstånd ej erhållas.

OBS!

För att erhålla rätt bromsmotstånd är det viktigt att viktkorgen hänger enligt ovan beskrivning. Viktkorgen får inte hänga för lågt så att den tar i bromshjulet. Den får heller inte hänga för högt då fel motstånd kan erhållas.

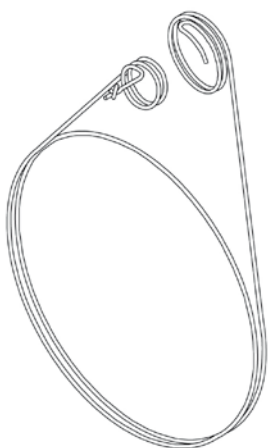

Fig: Bromslina

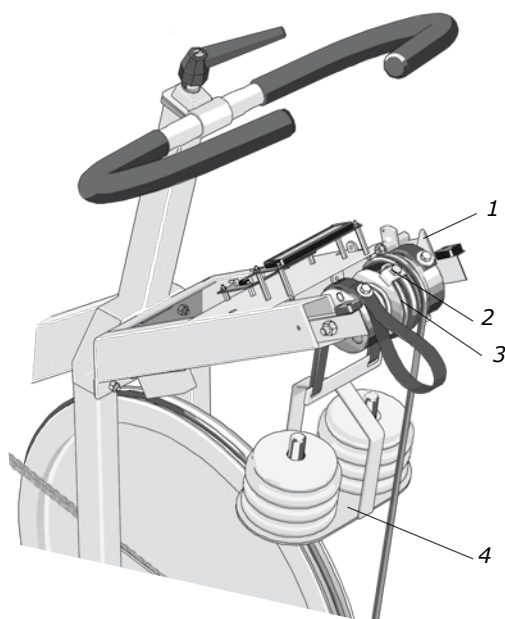

Fig: Bromsanordning

- 1) Stopp
- 2) Låsbygeln
- 3) Spänncentrum
- 4) Viktkorg

Pulsfrekvens

Personens hjärtfrekvens kan mätas med pulsbalte som känner av pulslagen från hjärtat. Pulsbältet levereras med som standard.

Problemfri pulsmätning kräver att pulsbalte är rätt placerat. När det sitter på ska logon på bältet sitta centralt och vara läsbart utåt och rättvårt av en annan person. Innan man sätter på bältet ska man se till att huden där man placerar bältet är rengjord. Pulsbältet bör sättas fast på ett bekvämt sätt med lagom spänning just under bröstmuskeln precis nedanför bröstet, se *fig: Placering pulsbalte*. Fukta elektroderna innan användning, se *fig: Elektroder baksida pulsbalte*. För att få kontakt med cykelns mottagare bör inte avståndet vara mer än 100 cm. Det är extra viktigt att vid första användningstillfället identifiera pulsbalte med sensorn, genom att stå alldeles intill för att få puls (max 60 cm).

OBS! Elektromagnetiska vågor kan störa pulsfunktionen när telemetrisystemet används. Mobiltelefoner och liknande ska därför ej användas i närheten av cykeln under pågående test.

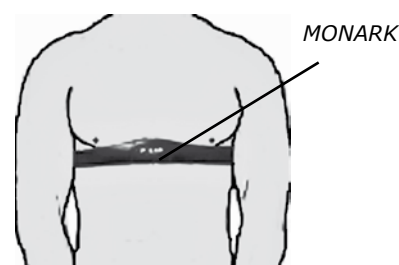

Fig: Placering pulsbalte

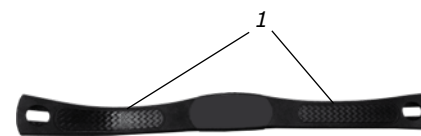

Fig: Elektroder baksida pulsbalte (1)

Felsökning

Symtom	Trolig orsak/åtgärd
Displayen fungerar inte	<ul style="list-style-type: none">• Kontrollera att batterierna är ok.
Ingen pulsfrekvens visas	<ul style="list-style-type: none">• Kontrollera att batteriet är ok på pulsbandet genom att fukta tummarna och klicka på elektroderna. Ett svagt ljud skall då höras vid batteriluckan alt. att pulsvärden skall synas i displayen.• Kontrollera att bältet sitter korrekt på testpersonen och att resåren är tillräckligt tigt. Se så att elektroderna är fuktade, i svåra fall kan det vara nödvändigt att använda gel alt. någon droppe diskmedel blandat i vatten. Pulssignalens styrka kan variera från person till person, testa bältet även på en ”känd” person som har bra puls återgivning.
Oregelbunden puls	<ul style="list-style-type: none">• Använd en extern enhet (t. ex. pulsklocka) för att kontrollera om även den har en oregelbunden puls. Om så är fallet beror det troligen på störning i rummet. Störningen kan komma av elektroniska fält från starkströmkablarna, hissar, lysramper m.m. eller att andra elektroniska enheter står för nära (t. ex. mobiltelefoner). Flytta cykeln till en annan plats i rummet eller byt lokal. Kvarstår oregelbunden puls bör manuell kontroll ske. Är pulsen fortfarande oregelbunden vid arbete bör man utreda personens hälsa.
Det knäpper till vid varje tramptag (ökar med belastningen)	<ul style="list-style-type: none">• Pedalerna är ej riktigt åtdragna, dra åt eller byt pedaler• Det är glapp i vevarmarna, dra åt• Glapp i vevlagret, kontakta din återförsäljare för service
Skrapljud hörs när man trampar	<ul style="list-style-type: none">• Kontrollera att transportklossarna är borttagna samt att någon kåpa inte skrapar emot
Det knäpper och knakar när man trampar	<ul style="list-style-type: none">• Slacka kedjan en aning.
Problem uppstår med datorprogrammet	<ul style="list-style-type: none">• Skriv ett mejl på engelska till mjukvaruutvecklaren HUR labs support: support@hur.fi

Service

Observera att servicetexten är allmän och att den i alla delar kanske inte gäller för just din cykel.

OBS!

Kontrollera att den spänning som anges på apparaten överensstämmer med den lokala nätspänningen innan du ansluter apparaten.

Garanti

Sverige - Konsument

Om ett fel skulle uppstå på din cykel gäller konsumentköplagen och då vänder du dig till det ställe där den är inköpt. Följande gäller: fel som visar sig inom sex månader anses som ursprungsfel som skall åtgärdas av säljaren utan kostnad för kund. Gäller dock inte om kund inte följt skötselanvisningar eller vanvårdat varan. Efter sex månader är det upp till kund att visa att varan hade ett ursprungligt fel.

Sverige - Yrkesmässig användning

Vid ett eventuellt produktfel gäller köplagen, dvs. ett år.

Regelbunden servicekontroll och underhåll

För att hålla din cykel i gott skick bör den underhållas och genomgå regelbunden service.

Servicepunkt:

- Önskas cykeln behandlas med ytdesinfektionsmedel rekommenderas ett isopropanolbaserat preparat. Använd fuktad men ej blöt trasa eller svamp till att torka ytorna man vill desinfektera.
- Håll alltid cykeln ren och välsmord (1 ggr/v).
- Ytbehandla då och då med något rostskyddsmedel, speciellt när den är rengjord och ytorna torra. Främst bör man skydda kromade och zinkade delar men även lackerade delar mår bra av samma skydd (4 ggr/år).
- Kontrollera med jämna mellanrum att pedalerna är ordentligt åtdragna. Om inte kommer gängorna i veven att skadas. Kontrollera även att vevarmarna är ordentligt fastdragna på vevaxelns fyrkantsfattning, efterdrag vid behov. När cykeln är ny är det viktigt att efterdra pedalerna efter 5 timmars användning (4 ggr/år).
- Se till att pedalarmarna sitter ordentligt fast på vevaxeln (4 ggr/år).
- Känn efter så att pedalerna roterar mjukt och att pedalaxeln är ren från diverse smuts (4 ggr/år).
- I samband med rengöring och smörjning kontrollera att alla skruvar och muttrar är ordentligt åtdragna (2 ggr/år).
- Kontrollera att kedjan går jämnt och att det inte finns något glapp i vevlagret (2 ggr/år).
- Se till att pedaler, kedja och frigångskrans är smorda (2 ggr/år).
- Se efter att bromsbandet inte visar stora förslitningskador (2 ggr/år).
- Kontrollera att vreden till styre och sadel är smorda (2 ggr/år).
- Försäkra dig om att alla rörliga delar såsom vevaxel och svänghjul fungerar normalt och att inget onormalt glapp finns. Glapp i t.ex. lager orsakar snabb förslitning och därmed kraftigt reducerad livslängd.
- Kontrollera att bromshjulet ligger i centrum och roterar jämnt.

Batterier

Om mätaren är batteridriven bifogas batterier i en separat förpackning vid leverans. Om lagringstiden varit lång kan batterieffekten vara för låg för att mätaren skall fungera. Batterierna måste då bytas ut till nya.

Bromshjulsgring

Lagren i bromshjulet är livstidsmorda och fordrar normalt inga åtgärder. Om fel i lagren misstänks eller konstateras, vänd er till fackman för byte.

Vevlager

Vevlagringen är av typen kassetvevlager och fordrar normalt inga åtgärder. Om fel i lagringen konstateras eller misstänks vänd er till fackman för byte.

Transport

Vid transport ska helst en viss spänning finnas kvar i bromssystemet för att förhindra att bromsremmen åker av hjulet.

Bromsbandsbyte

För att byta bromsband/bromslina, ta av skyddskåpor vid behov. Se till att bromsbandet ej är åtspänt.

Alt. 1: För att lossa bandet på pendelcyklar med motor, koppla ström till enheten och lyft pendeln till 4 kp. Håll kvar där tills bromsbandet känns löst. Observera hur bandet är monterat. Ta av det från cykeln. Montera därefter nytt bromsband i omvänd ordning.

Alt 2: För att lossa linan på viktkorgscyklar hissa upp korgen i sitt övre stoppläge. Lossa låsbygeln som håller fast linan och ta bort linan från spänncentrum. Lossa alt. klipp av knuten i andra linändan och tag därefter bort hela linan från cykeln. Vid montering av ny bromslina, för först in ena ändan i spänncentrumets linhål samt gör en knut och låt den därefter falla in i hålrummet. Lås linändan med låsbygeln.

Alt. 3: För att lossa bandet på övriga cyklar vrid av allt motstånd. Observera hur bandet är monterat. Ta av det från cykeln. Montera därefter nytt bromsband i omvänd ordning.

OBS!

I samband med byte av bromsband bör bromsbanan rengöras. Se avsnitt "Bromsbana".

Bromsbana

Smutsbeläggning på bromsband och bromshjulets bromsbana kan ge ryck i belastningsanordningen. Bromshjulets bromsbana bör då slipas med fin slipduk, och sedan torkas med en torr trasa eller dylikt.

Ta bort eventuella skyddskåpor och ta bort allt motstånd på bromsbandet och kräng av det. Slipa därefter bromsbanan med en fin slipduk. Slipning kan lättare genomföras om någon sitter och trampar försiktigt på cykeln.

Ojämnheter i bromsbanan tas också bort med ett fint slippapper eller slipduk. I annat fall slits bandet onödigt hårt, samtidigt som oljud uppstår.

Håll alltid bromsbanan torr och ren. Något smörjmedel får absolut inte användas. Bromsbandet bör regelbundet kontrolleras med avseende på slitage. Om det ser slitet ut bör det bytas, se "Bromsbandsbyte".

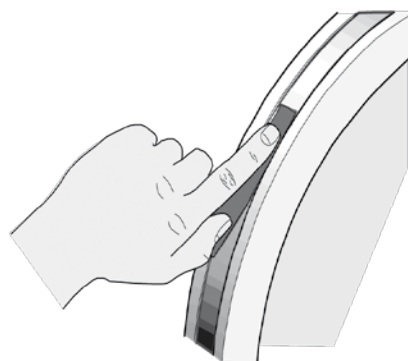

Fig: Bromsband

Kedja 1/2" x 1/8"

Kontrollera med jämna mellanrum att kedjan är rätt spänd och lagom smord. På mitten av sin fria längd bör kedjan ha ett spel(3) på ca 10 mm. Se *fig: Kedjustering*. Vid cirka 20 mm:s spel bör kedjan sträckas. I annat fall orsakas onormal förslitning både på kedja och kedjehjul. På grund av detta rekommenderas att alltid hålla spelet nära minimum. Lossa hjulaxelmuttern(2) på båda sidor och sträck kedjan med hjälp av kedjesträckarna(1) vid behov.

När kedjan blivit så lång att den inte längre kan sträckas med kedjesträckarna är den utsliten och skall bytas ut mot en ny.

För att justera eller byta kedja ta bort ramkåpor vid behov.

Vid inställning av kedjan lossas hjulaxelmutterarna(2). Nav och axel flyttas därefter framåt eller bakåt genom att lossa eller skruva åt kedjesträckarnas muttrar(1). Drag därefter fast muttrarna på navaxeln igen. Se *fig: Kedjustering*.

För att byta ut kedjan lossa på kedjesträckarna så mycket som möjligt. Demontera kedjan genom att lossa kedjelåset(6). Använd tång för att få loss låsbrickan. Montera på en ny kedja och sätt på kedjelåset. Låsbrickan skall monteras med den slutna änden i kedjans rörelseriktning(5). Använd tång för att montera låsbrickan(4). Se *fig: Kedjebyte*.

OBS! Hjulet måste riktas in parallellt med ramens centrumlinje. Oljudkanannars uppstå från kedjan då den kan ha tendens att hänga uppsig på drevens kuggtoppar.

Montera därefter de demonterade detaljerna enligt ovanstående men i omvänd ordning.

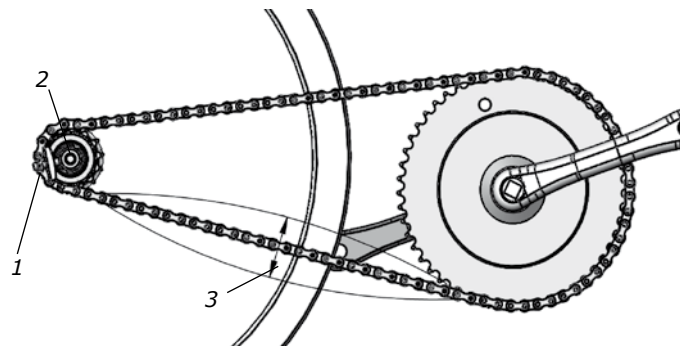

Fig: Kedjustering
1) Kedjesträckare
2) Hjulaxelmutter
3) Kedjespel

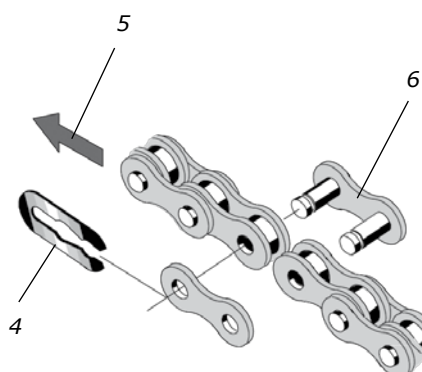

Fig: Kedjebyte
4) Låsbricka
5) Kedjans rörelseriktning
6) Kedjelås

Frigångskrans

Vid byte av frigångskrans börja med att demontera eventuella ramkåpor. Demontera kedja enligt avsnitt ”Kedja 1/2” x 1/8””.

Lossa axelmutterarna och lyft av hjulet. Tag av axelmutter, bricka, kedjesträckare och hylsa på frigångskranssidan. Byt ut frigångskransanslutning och montera igen enligt ovanstående punkter men i omvänd ordning.

OBS! Axelmuttern får ej dras åt helt. Anslutning – frigångskrans skall kunna lossas ett halvt varv.

Frigångskransen bör smörjas med olja någon gång per år. Luta cykeln något så att oljan lättare rinner in i lagringen. Se *fig: Smörjning*.

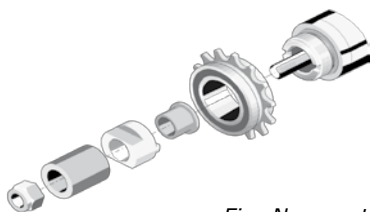
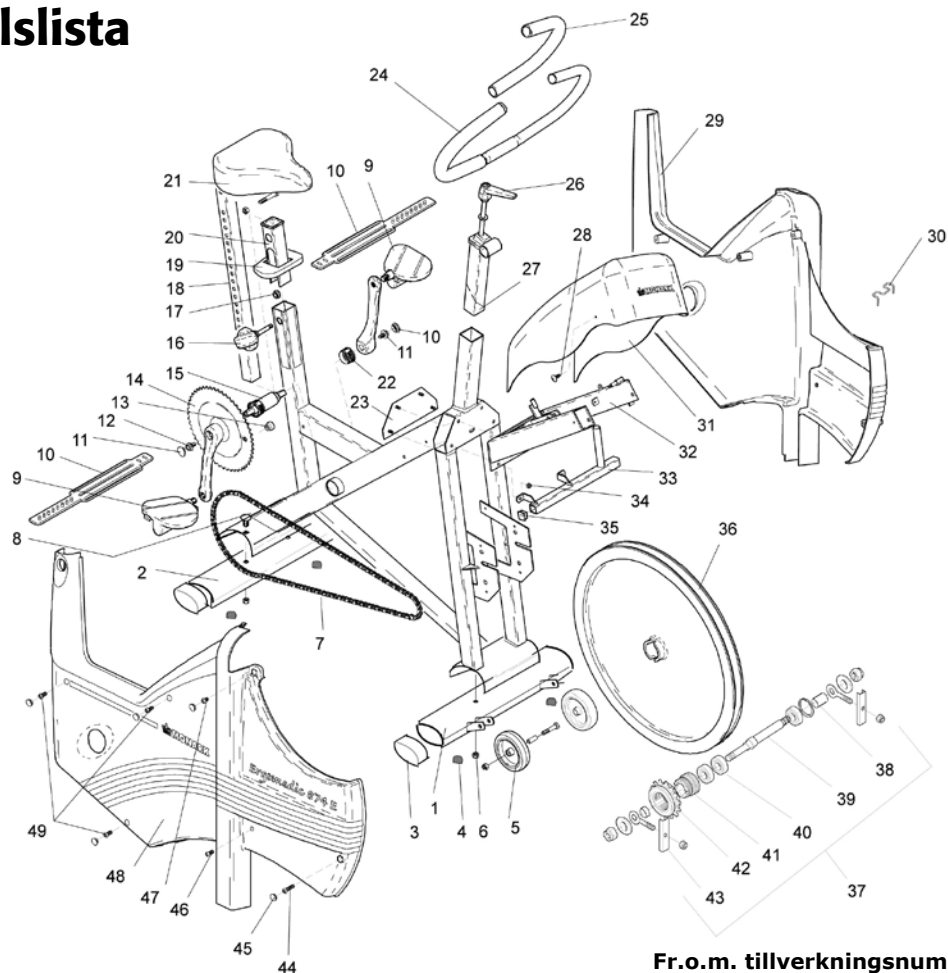

Fig: Navmontage



Fig: Smörjning

Reservdelstlista



Fr.o.m. tillverkningsnummer: WBK 285390 H

Pos.	Ant.	Art. nr.	Beskrivning	Pos.	Ant.	Art. nr.	Beskrivning
1	1	9301-15	Stödrör, främre	25	1	9126-72	-Handtag blå, par
2	1	9301-16	Stödrör, bakre	26	1	9100-180	-Låsred
3	4	9328-51	Ändavslutning för stödrör, blå	27	1	9300-291	-Expanderkil
4	4	9328-26	Stödfot	28	2	5675-9	Skruv
5	1	9328-37	Transporthjul, (par) komplett	29	1	9394-71	Ramkåpa, vänster
6	4	5845	Låsmutter M8	30	1	9384-45	Linstyrning
7	1	9300-55	Kedja 1/2" x 1/8", 116 l	31	1	9374-41	Instrumentkåpa
8	2	9300-12	Skruv MVBF M8x16 mm	32	1	9374-9	Belastningsram
9	1	9300-220	Pedal, par	33	1	9374-29	Vikthållare
10	1	9300-207	Rem för pedal, par	34	1	5843-9	Mutter M6
11	2	8523-2	Plastknopp	35	1	9302-28	Plastplugg
12	2	8523-115	Skruv M6S 8.8 M8 x 20 FZB	36	1	9300-3	Bromshjul
13	1	9326-164	Magnet	37	1	9300-24	Bromshjulsupphängning, kompl.
14	1	9300-430	Vevsats, komplett	38	1	9300-17	-Distanshylsa, 23 mm
15	1	8966-175	Kassettvevlager	39	1	9300-18	-Navaxel
	1	9300-133	Låsratt, komplett	40	3	19001-6	-Kullager 6001-2z
16	1	9300-122	-Låsratt	41	1	9106-14	-Anslutning
17	1	9300-134	-Tryckbricka, kompl. med O-ring	42	1	9106-13	-Frikrans
18	1	9300-138	Sadelstolpe	43	1	9000-12	-Kedjestreckare (par)
19	1	9300-123	Toppkåpa	44	1	5683	Skruv M5x75 mm
20	1	9300-115	Sadelrörsbussning	45	10	9306-12	Plastplugg
21	1	4994-5	Sadel	46	2	5673-9	Skruv M5x12 mm
	1	9300-114	-Sadelklamma	47	1	5681	Skruv M5
22	1	8966-176	Adapter till Shimano-vevlager	48	1	9374-70	Ramkåpa, höger
23	1	9374-60	Fästplåt för belastningsram	49	3	5671-19	Skruv M5x20 mm
24	1	9300-280	Styre kompl. med styrstam				

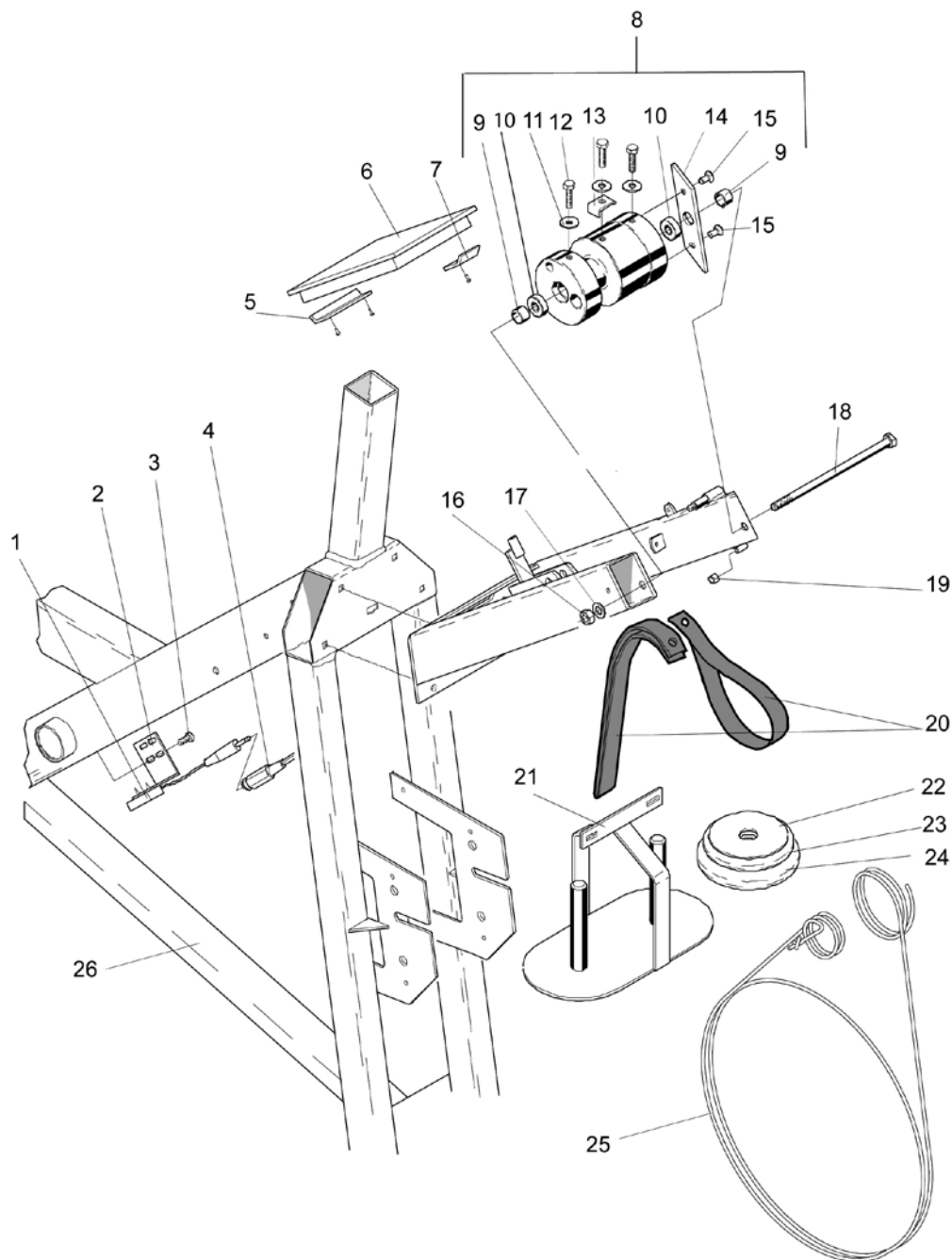

Fr.o.m. tillverkningsnummer: WBK 285390 H

Pos.	Ant.	Art. nr.	Beskrivning	Pos.	Ant.	Art. nr.	Beskrivning
1	1	9326-162	Sensor		1	5878	-Bricka
2	1	9326-166	Sensorfäste	16	1	5844	Mutter M8
3	2	9326-59	Skruv	17	1	5864	Bricka M8
4	1	9326-263	Kabel	18	1	14374	Skruv M8 x 160 mm
5	1	9374-172	Fästbleck	19	1	9374-12	Dämpare
6	1	9374-170	Digitalmätare	20	1	9324-26	Upphångningsrem
7	1	9374-171	Fäste	21	1	9324-25	Viktkorg, 1 kg
8	1	9374-20	Spänncentrum, komplett	22	4	9102-30	Vikt, 0,1 kg
9	2	9127-37	-Distanshylsa	23	1	9102-27	Vikt, 0,5 kg
10	2	19088-6	-Kullager, 608-2z	24	4	9102-26	Vikt, 1 kg
11	2	5862	-Bricka	25	1	9384-47	Bromslina, komplett
12	3	14323-9	-Skruv M6 x 16 mm	26	1	9301-5	Ram
13	1	9324-70	-Låsbricka		1	9328-190	Pulsbälte
14	1	9374-21	-Lägesstopp				
15	2	14379	-Skruv M6 x 16 mm				



Version 1311
Art. nr: 7950-305

